

BioTec

Das saubere Entsorgungssystem

Datenblatt - Smellwell BioTec Industrieanlage



| | |
|--|-----------------------|
| Leistung: | ca. 1500 kg/ Std. |
| Abmessung (BxTxH): | 1459 x 1623 x 2195 mm |
| Einfüllöffnung: | 696 x 694 mm |
| Trichtervolumen: | 90 Liter |
| Einfüllhöhe: | 1110 mm |
| Chargenbetrieb: | möglich |
| Einfüllmenge pro Charge: | bis 80 Liter |
| Prozesswasserzugabe: | über Magnetventil |
| Kaltwasseranschluss: | 1/4" |
| Stromanschluss: | |
| Zerkleinerer: | 400 V, 50 Hz, 6 Kw |
| Pumpe: | 400 V, 50 Hz, 2 Kw |
| Hub-Kipp Vorrichtung: | 400 V, 50 Hz, 0,75 Kw |
| Absicherung: | 32 Amp. |
| Ausführung: | Edelstahl V2A |
| Verstellbare Füße: | ja |
| Maschinengewicht: | 570 kg |
| Steuerschrank inkl. Niveausteuerng, SBS Steuerung, Schutz Schalter | |

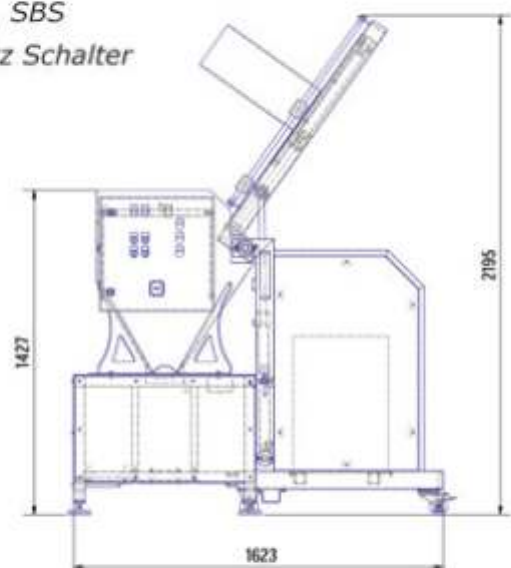
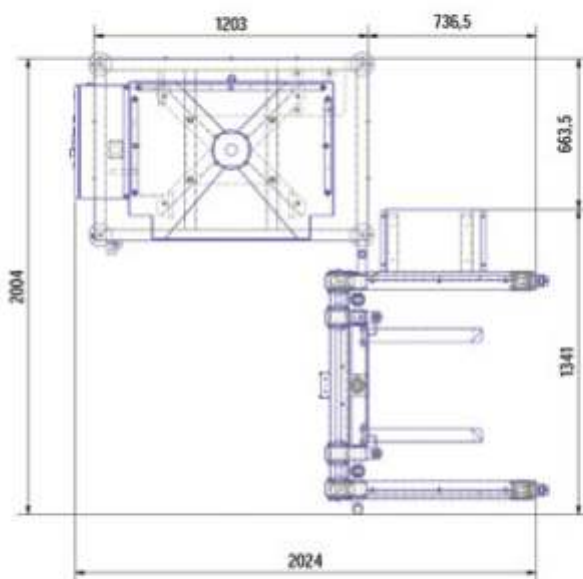

smellwell
natürlich - hygienisch - erfrischend

Smellwell Vertriebs GmbH
Industriestrasse 3, A-6812 Meiningen
Tel.: 0043 5522 3270470
Fax 0043 5522 3270477
www.smellwell.cc
office@smellwell.cc